

**000025/25****Para:** VOTUPORANGA CAMARA MUNICIPAL**Data:** 22/10/2025

**CAMPOS SOLUCOES ATACADISTAS LTDA**, sediada à Rodovia BR-282, nº; S/N, Brcao 01A, Índios, Lages/SC, CEP 88508-650, inscrita no CNPJ sob o nº; **60.915.736/0001-11**.

**Responsável com poder de firma da empresa:** Sra. Fabiane Alano De Campos Castilhos, casado, sócia administradora, CPF nº 00796835926, Carteira de Identidade nº 4421960, órgão expedidor SSP SC, residente e domiciliado(a) no(a) Avenida Belisário Ramos, 160, Triângulo, Lages/SC, CEP 88504-357.

**Informações Bancárias:** Informações bancárias de pagamento - Banco Santander (33) - Agência: 0160 - C/C: 13007156-6 - Chave Pix: 60915736000111

**E-mail(s):** licitacao.campossolucoes@gmail.com**Telefone de Contato:** (49) 99183-7359

ITEM	DESC.	UNIDADE	QUANTIDADE.	FABRICANTE/MARCA/LINHA/MODELO	VALOR (R\$)	
					UNIT.	TOTAL
3	COPO DESCARTÁVEL 180 ML CAIXA COM 2500 Fabricado em poliestireno, atóxico, 180 ml, branco ou transparente, para líquidos frios ou quentes, corpo frisado, bordas arredondadas não cortantes, sem telescopamento, com gravação indelével no corpo do copo da marca do fabricante. O produto deverá estar de acordo com a norma ABNT NBR 14865:2012 e possuir selo do Inmetro (Selo de Identificação da Conformidade). Acondicionamento em pacotes plásticos, lacrados, contendo 100 unidades cada pacote. Caixa contendo 25 pacotes. Validade mínima de 16 meses.		24	IBRASDE / IBRAS / DESCARTÁVEIS / Copo descartável 180ml Caixa C/25	R\$ 103,82 (cento e três reais e oitenta e dois centavos)	R\$ 2.491,68 (dois mil, quatrocentos e noventa e um reais e sessenta e oito centavos)
4	COPO DESCARTÁVEL 50 ML CAIXA COM 5000 Fabricado em poliestireno, atóxico, 50 ml, branco ou transparente, para líquidos frios ou quentes, corpo frisado, bordas arredondadas não cortantes, sem telescopamento, com gravação indelével no corpo do copo da marca do fabricante. O produto deverá estar de acordo com a norma ABNT NBR 14865:2012 e possuir selo do Inmetro (Selo de Identificação da Conformidade). Acondicionamento em pacotes plásticos, lacrados, contendo 100 unidades cada pacote. Caixa contendo 50 pacotes. Validade mínima de 16 meses.		12	IBRASDE / IBRAS / BRANCO / Copo descartável 50ml Caixa C/50	R\$ 119,37 (cento e dezenove reais e trinta e sete centavos)	R\$ 1.432,44 (um mil, quatrocentos e trinta e dois reais e quarenta e quatro centavos)

*Fabiane A. C. Castilhos*  
**Fabiane Alano de Campos Castilhos**  
 Sócia Administradora

Documento enviado para assinatura ao(s): NÃO HÁ OU NÃO O INFORMADO.  
 Para verificar a(s) assinatura(s), utilize o seu validador preferencial.  
 e-CAM | PROCESSO ELETRÔNICO | <<<>> DOCUMENTO OFICIAL <<<>> DATA / HORA: 22/10/2025 09:04:28 | CÂMARA MUNICIPAL DE VOTUPORANGA/SP.  
 CHAVE DE ACESSO: PROTM-468882-0M7U3F-4W7V5Z | Para validar acesse nosso Portal em: <http://www.camaravotuporanga.sp.gov.br>.

VALOR TOTAL	R\$ 3.924,12 (três mil, novecentos e vinte e quatro reais e doze centavos)
-------------	---

**PRAZO DE VALIDADE DA PROPOSTA:** 60 (sessenta) dias, a contar da data de sua apresentação.

**PRAZO DE ENTREGA DO MATERIAL:** 03 (três) dias, contados da data de sua solicitação.

**PRAZO DE PAGAMENTO:** 15 (quinze) dias, contados do recebimento do produto e da Nota Fiscal/Fatura.

**PRAZO DE GARANTIA DO PRODUTO:** conforme exigência do edital e/ou conforme prazo da fabricante, caso maior.

#### OBSERVAÇÕES:

Nesta oportunidade, para todos os fins e legais efeitos, declaramos que conhecemos todos os termos do Edital de DISPENSA DE LICITAÇÃO 16/2025 – Processo Administrativo nº 175/2025, bem assim da Lei Federal nº 14.133/2021, do Ato da Mesa Diretora nº 30, de 27 de dezembro de 2023, Ato da Mesa Diretora nº 25, de 22 de outubro de 2024 e demais legislação aplicável.

No valor da proposta estão inclusos todos os tipos de gastos diretos e indiretos, como fretes, impostos, taxas, encargos sociais, lucro e etc. para perfeita execução e entrega do que está disposto no termo de referência.

Declara para fins de participação que:

- As mercadorias ofertadas atendem todas as especificações exigidas no Edital.
- Os preços indicados contemplam todos os custos diretos e indiretos incorridos na data da apresentação desta proposta incluindo, entre outros: tributos, encargos sociais, material, despesas administrativas, seguro, frete e lucro.
- Cumpre as condições estabelecidas para efeito de habilitação, nos termos do disposto no inciso VII, do artigo 4º da Lei 10.520/02, de 17 de julho de 2002;
- Para fins do disposto no inciso VI do art. 68 da Lei nº 14.133/21, não emprega menor de dezoito anos em trabalho noturno, perigoso ou insalubre e não emprega menor de dezesseis anos. Encontrando-se em situação regular perante o Ministério do Trabalho, no que se refere à observância do disposto no inciso XXXIII do artigo 7º da Constituição Federal.
- Não pesa contra si declaração de inidoneidade para licitar ou contratar, expedida em face do disposto no art. 155 da Lei 14.133/21.

*Fabiane A. C. Castilhos*

**Fabiane Alano de Campos Castilhos**  
 Sócia Administradora

Documento enviado para assinatura ao(s): NÃO HÁ OU NÃO O INFORMADO.

Para verificar a(s) assinatura(s), utilize o seu validador preferencial.

e-CAM | PROCESSO ELETRÔNICO | <<<>>> DOCUMENTO OFICIAL <<<>>> DATA / HORA: 22/10/2025 09:04:28 | CÂMARA MUNICIPAL DE VOTUPORANGA/SP. CHAVE DE ACESSO: PROT-468882-0M7U3F-4W7V5Z | Para validar acesse nosso Portal em: <http://www.camaravotuporanga.sp.gov.br>.

- Não possuir parentesco até o 3º grau civil, afim ou consanguíneo, com qualquer servidor ou ocupante de função de confiança deste órgão licitador.
- Não haver em seu quadro societário nenhum sócio majoritário que esteja impedido de contratar com o poder público por aplicação do art. 12, incisos I, II e III, cumulado com os arts. 9 a 11, da Lei 8.429, de 02 de junho de 1992, assim como, caso venha a ser declarado vencedor da licitação acima referida, com a consequente assinatura do contrato, me comprometo a comunicar o Poder Público caso haja o impedimento acima supervenientemente à assinatura do contrato;
- Não possui em seu quadro de pessoal servidor público do Poder Executivo Municipal, exercendo funções técnicas, econômica, financeira, trabalhista, gerência, administração ou tomada de decisão, ou que deles, seja cônjuge, companheiro ou parente em linha reta, colateral ou por afinidade, até o terceiro grau (inciso IV, do art. 14 da Lei 14.133).
- Nos termos do art. 14, da Lei nº 14.133, não possui como sócio ou procurador, servidor público efetivo ou não, ainda que licenciado do cargo, nem mantém vínculo de natureza técnica, comercial, econômica, financeira, trabalhista ou civil com dirigente da Administração Pública ou que deles seja cônjuge, companheiro ou parente em linha reta, colateral ou por afinidade, até o terceiro grau.
- Examinou o presente Edital e seus anexos, e que concorda com seu conteúdo e submete-se a todas as exigências estabelecidas no mesmo, e que a proposta apresentada está em conformidade com as exigências editalícias;
- Sob as penas da lei, em especial o art. 299 do Código Penal Brasileiro, que a proposta apresentada para participar desta licitação foi elaborada de maneira independente o conteúdo da proposta não foi, no todo ou em parte, direta ou indiretamente, informado, discutido ou recebido de qualquer outro participante potencial ou de fato desta licitação por qualquer meio ou por qualquer pessoa; a intenção de apresentar a proposta elaborada para participar da licitação não foi informada, discutida ou recebida de qualquer outro participante potencial ou de fato desta licitação, por qualquer meio ou por qualquer pessoa; que não tentou, por qualquer meio ou por qualquer pessoa, influir na decisão de qualquer outro participante quanto a participar ou não da referida licitação; que o conteúdo da proposta apresentada para participar da licitação não será, no todo ou em parte, direta ou indiretamente, comunicado ou discutido com qualquer outro participante antes da adjudicação do objeto da referida licitação; que o conteúdo da proposta apresentada não foi, no todo ou em parte, direta ou indiretamente, informado, discutido ou recebido de qualquer integrante do órgão licitante antes da abertura oficial das propostas; e que está plenamente ciente do teor e da extensão desta declaração e que detém plenos poderes e informações para firmá-la;
- Até a presente data, inexistem fatos supervenientes impeditivos para sua habilitação no presente processo licitatório, estando ciente da obrigatoriedade de declarar ocorrências posteriores;
- Os documentos apresentados são fiéis e verdadeiros;
- Os documentos apresentados de origem não eletrônica conferem com os seus respectivos originais, nos termos do que dispõe o art. 3º, inciso 2º da Lei Federal nº 13.726/2018;

*Fabiane A. C. Castilhos*

**Fabiane Alano de Campos Castilhos**  
 Sócia Administradora

Documento enviado para assinatura ao(s): NÃO HÁ OU NÃO INFORMADO.  
 Para verificar a(s) assinatura(s), utilize o seu validador preferencial.  
 e-CAM | PROCESSO ELETRÔNICO | <<<<>> DOCUMENTO OFICIAL <<<<>> DATA / HORA: 22/10/2025 09:04:28 | CÂMARA MUNICIPAL DE VOTUPORANGA/SP.  
 CHAVE DE ACESSO: PROT-468882-0M7U3F-4W7V5Z | Para validar acesse nosso Portal em: <http://www.camaravotuporanga.sp.gov.br>.

- Não possui, em sua cadeia produtiva, empregados executando trabalho degradante ou forçado, observando o disposto nos incisos III e IV do art. 1º e no inciso III do art. 5º da Constituição Federal;
- Prazo de início de fornecimento/execução dos serviços de acordo com o estabelecido no termo de referência (anexo) do edital desse processo.



**Fabiane Alano de Campos Castilhos**  
Sócia Administradora

Documento enviado para assinatura ao(s): NÃO HÁ OU NÃO O INFORMADO.  
Para verificar a(s) assinatura(s), utilize o seu validador preferencial.  
e-CAM | PROCESSO ELETRÔNICO | <<<>>DOCUMENTO OFICIAL<<<>>> DATA / HORA: 22/10/2025 09:04:28 | CÂ MARA MUNICIPAL DE VOTUPORANGA/SP.  
CHAVE DE ACESSO: PROT-468882-0M7U3F-4W7V5Z | Para validar acesse nosso Portal em: <http://www.camaravotuporanga.sp.gov.br>.

**CATÁLOGO(S) ITENS 3,4  
MARCA IBRAS**

Documento enviado para assinatura ao(s): NÃO HÁ OU NÃO O INFORMADO.  
Para verificar a(s) assinatura(s), utilize o seu validador preferencial.  
e-CAM | PROCESSO ELETRÔNICO | <<<>>>DOCUMENTO OFICIAL<<<>>> DATA / HORA: 22/10/2025 09:04:28 | CÂ MARA MUNICIPAL DE VOTUPORANGA/SP.  
CHAVE DE ACESSO: PROTM-468882-0M7U3F-4W7V5Z | Para validar acesse nosso Portal em: <http://www.camaravotuporanga.sp.gov.br>.



Copo plástico descartável com capacidade de 50ml fabricado em poliestireno (PS) atóxico branco para temperatura máxima de uso até 100°C. Produzido em conformidade com a norma ABNT NBR 14865. Embalado em caixas com 25 ou 50 pacotes de 100 unidades.

Marca comercial

**IBRAS COPOS DESCARTÁVEIS**

Nome comercial

**COPO PLÁSTICO DESCARTÁVEL IBRASDE**

Composição (Tipo de resina)

**POLIESTIRENO DE ALTO IMPACTO E POLIESTIRENO CRISTAL**

Textura da parede

**Estriado Vertical**

Tonalidade

**Branco**

Capacidade volumétrica

**50ml**

Copos por pacote

**100 unidades**

Dimensões / Peso do produto

**35mm x d52mm / 0,75g**

Código de barras EAN (pacote)

**7898949834809**

Dimensões / Peso bruto da caixa 25 pacotes

**26cm x 37cm x 26cm / 2,08kg**

Código de barras DUN (caixa) c/ 25

**27898949834803**

Dimensões / Peso bruto da caixa 50 pacotes

**26cm x 37cm x 53cm / 4,15kg**

Código de barras DUN (caixa) c/ 50

**17898949834806**

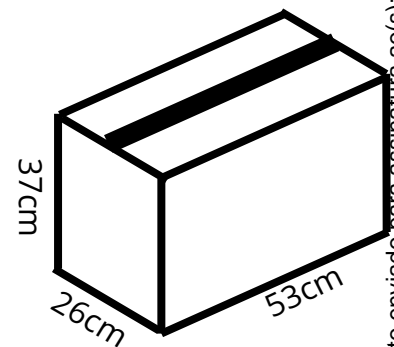
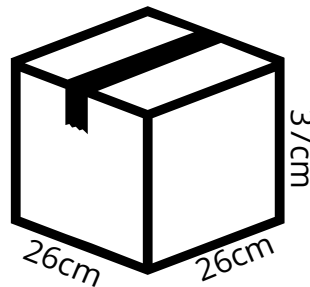

ENTRE EM CONTATO

IBRASDE LTDA - CNPJ: 10.773.527/0001-02 - INDÚSTRIA BRASILEIRA

Fone/whatsapp  
(48) 3447.3551

ibrasde@ibrasde.com.br  
www.ibrasde.com.br

Rua Assis de Souza Brasil, 701 - Área Industrial II  
Cocal do Sul, SC - 88845-000 - Caixa Postal 51



Copo plástico descartável com capacidade de 180ml fabricado em poliestireno (PS) atóxico branco para temperatura máxima de uso até 100°C. Produzido em conformidade com a norma ABNT NBR 14865. Embalado em caixas com 20 ou 25 pacotes de 100 unidades.

Marca comercial

**IBRAS COPOS DESCARTÁVEIS**

Nome comercial

**COPO PLÁSTICO DESCARTÁVEL IBRASDE**

Composição (Tipo de resina)

**POLIESTIRENO DE ALTO IMPACTO E POLIESTIRENO CRISTAL**

Textura da parede

**Estriado horizontal**

Tonalidade

**Branco**

Capacidade volumétrica

**180ml**

Copos por pacote

**100 unidades**

Código de barras EAN (pacote)

Branco

**7898949834021**

Transparente

**7898949834014**

Código de barras DUN (caixa)

Branco

Transparente

Caixa com 20 pacotes

**7898949834076**

**7898949834090**

Caixa com 25 pacotes

**7898949834717**

**7898949834724**

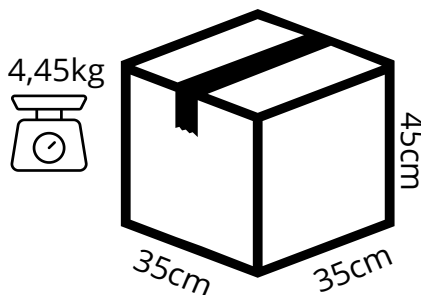

Caixa com 25 pacotes

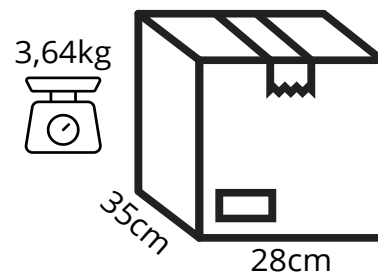

Caixa com 20 pacotes