



Câmara Municipal de Votuporanga

PALÁCIO 8 DE AGOSTO

INDICAÇÃO Nº 90/2026

Sr. Presidente

Srs. Vereadores

INDICO À MESA, nos termos regimentais, que seja oficiado ao Excelentíssimo Senhor Deputado Estadual Carlão Pignatari que viabilize a destinação de emenda parlamentar ao Município de Votuporanga, com a finalidade de aquisição de ecoponto móvel, em modelo basculante, destinado ao recebimento de resíduos volumosos, inservíveis e restos de poda.

Plenário “Dr. Octávio Viscardi”, 26 de janeiro de 2026.

MARCÃO BRAZ
AUTOR

JUSTIFICATIVA

A presente indicação tem por objetivo buscar apoio junto ao Poder Legislativo Estadual para o fortalecimento das políticas públicas municipais voltadas à gestão adequada de resíduos sólidos e à melhoria dos serviços de limpeza urbana.

O ecoponto móvel configura solução eficiente, de baixo custo operacional e elevada flexibilidade logística, permitindo atendimento itinerante em diferentes regiões do Município, especialmente em bairros periféricos, distritos e áreas mais afastadas do perímetro urbano central, onde há maior dificuldade de acesso a pontos fixos de descarte.

A implantação desse equipamento contribui significativamente para a redução do descarte irregular de resíduos, para a preservação ambiental e para a melhoria das condições urbanas, além de racionalizar os gastos públicos com ações corretivas de limpeza e remoção emergencial de entulhos.

A destinação de emenda parlamentar para essa finalidade revela-se medida de elevado interesse público, por viabilizar investimento estruturante, com impacto direto na qualidade de vida da população e na eficiência da Administração Municipal, em consonância com os princípios da sustentabilidade ambiental e da gestão responsável dos recursos públicos.

Documento assinado digitalmente nos termos da Resolução nº 01, de 02 de fevereiro de 2021, da Câmara Municipal de Votuporanga, conforme impressão à margem direita.

Praça “Vereador Viana Filho” - Vila América
CEP 15.502.105 – Fone/Fax (17)3421.1188 – 0800 775 1188
CNPJ 49.677.917/0001-14
www.camaravotuporanga.sp.gov.br

Documento enviado para assinatura ao(s): MARCÃO BRAZ.
Para verificar a(s) assinatura(s), utilize o seu validador preferencial.
e-CAM | PROCESSO ELETRÔNICO | <<<<>> DOCUMENTO OFICIAL <<<<>> DATA / HORA: 20/01/2026 14:12:32 | CÂMARA MUNICIPAL DE VOTUPORANGA/SP.
CHAVE DE ACESSO: PROTM-566626-3U6W0K-0V3L3R | Para validar acesse nosso Portal em: <http://www.camaravotuporanga.sp.gov.br>.





Câmara Municipal de Votuporanga *PALÁCIO 8 DE AGOSTO*

Dessa forma, solicita-se o apoio do Excelentíssimo Deputado Estadual Carlão Pignatari para a viabilização dos recursos necessários à aquisição do ecoponto móvel, reafirmando o compromisso conjunto entre os Poderes Legislativo Estadual e Municipal na construção de soluções práticas, eficientes e alinhadas às necessidades reais da população de Votuporanga.



Documento assinado digitalmente nos termos da Resolução nº 01, de 02 de fevereiro de 2021, da Câmara Municipal de Votuporanga, conforme impressão à margem direita.

Praça "Vereador Viana Filho" - Vila América
CEP 15.502.105 – Fone/Fax (17)3421.1188 – 0800 775 1188
CNPJ 49.677.917/0001-14
www.camaravotuporanga.sp.gov.br

Documento enviado para assinatura ao(s): MARCÁ O BRAZ.
Para verificar a(s) assinatura(s), utilize o seu validador preferencial.
e-CAM | PROCESSO ELETRÔNICO | <<<<>>DOCUMENTO OFICIAL<<<<>> DATA / HORA: 20/01/2026 14:12:32 | CÂMARA MUNICIPAL DE VOTUPORANGA/SP.
CHAVE DE ACESSO: PROTM-566626-3U6W0K-0V3L3R | Para validar acesse nosso Portal em: <http://www.camaravotuporanga.sp.gov.br>.





Câmara Municipal de Votuporanga

PALÁCIO 8 DE AGOSTO



Documento assinado digitalmente nos termos da Resolução nº 01, de 02 de fevereiro de 2021, da Câmara Municipal de Votuporanga, conforme impressão à margem direita.

Praça "Vereador Viana Filho" - Vila América
CEP 15.502.105 – Fone/Fax (17)3421.1188 – 0800 775 1188
CNPJ 49.677.917/0001-14
www.camaravotuporanga.sp.gov.br

Documento enviado para assinatura ao(s): MARCÁ O BRAZ.
Para verificar a(s) assinatura(s), utilize o seu validador preferencial.
e-CAM | PROCESSO ELETRÔNICO | <<<<>>DOCUMENTO OFICIAL<<<<>> DATA / HORA: 20/01/2026 14:12:32 | CÂMARA MUNICIPAL DE VOTUPORANGA/SP.
CHAVE DE ACESSO: PROTM-566626-3U6W0K-0V3L3R | Para validar acesse nosso Portal em: <http://www.camaravotuporanga.sp.gov.br>.





Câmara Municipal de Votuporanga

PALÁCIO 8 DE AGOSTO



Documento assinado digitalmente nos termos da Resolução nº 01, de 02 de fevereiro de 2021, da Câmara Municipal de Votuporanga, conforme impressão à margem direita.

Praça "Vereador Viana Filho" - Vila América
CEP 15.502.105 – Fone/Fax (17)3421.1188 – 0800 775 1188
CNPJ 49.677.917/0001-14
www.camaravotuporanga.sp.gov.br

Documento enviado para assinatura ao(s): MARCÁ O BRAZ.
Para verificar a(s) assinatura(s), utilize o seu validador preferencial.
e-CAM | PROCESSO ELETRÔNICO | <<<<>>DOCUMENTO OFICIAL<<<<>> DATA / HORA: 20/01/2026 14:12:32 | CÂMARA MUNICIPAL DE VOTUPORANGA/SP.
CHAVE DE ACESSO: PROTM-566626-3U6W0K-0V3L3R | Para validar acesse nosso Portal em: <http://www.camaravotuporanga.sp.gov.br>.





CÂMARA MUNICIPAL DE VOTUPORANGA - 49.677.917/0001-14

RUA VENEZUELA, 3819 | VILA AMÉRICA | CEP. 15502-105

FONE: (17)3421-1188 |

VOTUPORANGA/SP

<http://www.camaravotuporanga.sp.gov.br>

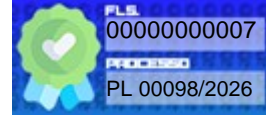

CERTIDÃO DE ADITAMENTO

CERTIFICO e dou fé que o documento **INDICAÇÃO N° 90/2026**, conforme se depreende do **documento antecedente**, foi juntado ao **PROCESSO LEGISLATIVO N° 98/2026** em **20/01/2026** às **14:12:32**.

Nada mais.

A presente certidão é gerada automaticamente pelo sistema.

Votuporanga/SP, 20 de janeiro de 2026.

DENISE CRISTINA RAUTCH DA SILVA
ASSESSORA DE GABINETE LEGISLATIVO

Documento enviado para assinatura ao(s): CÂMARA MUNICIPAL DE VOTUPORANGA.
Para verificar a(s) assinatura(s), utilize o seu validador preferencial.
e-CAM | PROCESSO ELETRÔNICO | <<<<>> DOCUMENTO OFICIAL <<<<>> DATA / HORA: 20/01/2026 14:16:28 | CÂMARA MUNICIPAL DE VOTUPORANGA/SP.
CHAVE DE ACESSO: PROT-566648-8H7I2U-5G8LON | Para validar acesse nosso Portal em: <http://www.camaravotuporanga.sp.gov.br>.





Unidade Farroupilha / RS
Rua Dalva Leonilla Cesca Ruaro, 122
Santa Rita

Unidade Contenda / PR
Av. José Stabach, 200 Serrinha

+55 54. 3261 7203  +55 54. 99904 5972

www.migra.ind.br

Documento enviado para assinatura ao(s): MARCÁ O BRAZ.
Para verificar a(s) assinatura(s), utilize o seu validador preferencial.
e-CAM | PROCESSO ELETRÔNICO | <<<<<>>>>DOCUMENTO OFICIAL<<<<<>>>> DATA / HORA: 20/01/2026 14:17:13 | CÂ MARA MUNICIPAL DE VOTUPORANGA/SP.
CHAVE DE ACESSO: PROTM-566654-6Q8D6J-1Z7D0F | Para validar acesse nosso Portal em: <http://www.camaravotuporanga.sp.gov.br>.





Contenda, 16 de janeiro de 2026

PROPOSTA COMERCIAL

NO-08838

Município de Votuporanga	
A/c Marcos	Telefone
Rua Para, 3227	
Votuporanga, SP, Brasil	
CPF / CNPJ 46599809000182	Inscrição Estadual

Item 1.0 - EQUIPAMENTO BRACO FLEX ROLL ON/OFF C/SC

Configuração

Item	Código	Produto	Descrição
1.0	A1 8859	EQUIPAMENTO BRACO FLEX ROLL ON/OFF C/SC	Equipamento Roll On Roll Off com Sobre Chassis, que proporciona maior segurança durante o basculamento; Capacidade de levante de até 25Ton; Sistema hidráulico com capacidade de 160L; equipado com 8 travas de segurança sendo 1 pneumática; Bomba hidráulica; Sistema de segurança anti queda; Para choque alongável; Capacidade de transporte de contentores de 6,0m e 6,5m;
1.1	P 1120	COR PADRAO EQUIPAMENTO ROLL ON/OFF PRETO	Poliuretano SEMI-BRILHO
1.2	M 1141	COM TOMADA DE FORÇA MANUAL	Cambio manual. *Preço sujeito a alteração conforme modelo do caminhão e caixa de câmbio.* NÃO INCLUSO Parametrização eletrônica da caixa do caminhão.
1.3	6P 100953	CJ PARA-LAMA PLASTICO TRUCK C/PROTETOR	
1.4	M 100915	CJ CALCO DE MOLA C/ PARA-CHOQUE	
1.5	H 101564	CJ SUPT ESTEPE HORIZONTAL	Verificar se possui espaço
1.6	P 101591	CAIXA DE FERRAMENTA PADRAO	
1.7	B 101565	CJ BARRICA D'AGUA 25L C/SUPT	Com dosador de sabão
1.8	C 101566	CJ COMANDO ELETRICO NA CABINE	Controle com fio na cabine
1.9	T 100310	CJ TRAVESSA ENGATE REBOQUE	
1.10	S 1125	SEM CAMERA P/ACOPLAMENTO	
1.11	S 105456	SEM CJ HIDRAULICO P/EQUIPAMENTO ACOPLADO	tanque hidraulico de 65 litros
1.12	C 110366	EQUIPAMENTO INSTALADO NO CAMINHÃO	OBS: Para funcionamento do equipamento é necessário a realização da parametrização eletrônica da caixa do caminhão. A parametrização NÃO ESTÁ INCLUSA no orçamento.

FILIAL PR - MIGRA EQUIPAMENTOS PARA MOVIMENTACAO LTDA

CNPJ 25400600000259

R JOSE STABACH, 200 , BRCAO B, SERRINHA Contenda - PR

Brasil, 83.730-000 Tel. 41 3643-2280

www.migra.ind.br

Documento enviado para assinatura ao(s): MARCÁ O BRAZ.
 Para verificar a(s) assinatura(s), utilize o seu validador preferencial.
 e-CAM | PROCESSO ELETRÔNICO | <<<>> DOCUMENTO OFICIAL <<<>>> DATA / HORA: 20/01/2026 14:17:13 | CÂ MARA MUNICIPAL DE VOTUPORANGA/SP.
 CHAVE DE ACESSO: PROTM-566654-6Q8D6J-1Z7D0F | Para validar acesse nosso Portal em: <http://www.camara.votuporanga.sp.gov.br>.





Contenda, 16 de janeiro de 2026

Quantidade: 1.00

Finame: 3926761

ICMS* %: 18.00

IPI* %: 0.00

Valor Unitário:R\$ 190.742,51

Valor total:R\$ 190.742,51

Valor total + IPI:R\$ 190.742,51

Item 2.0 - ECO PONTO

Configuração

Item	Código	Produto	Descrição
2.0	109579	ECO PONTO	Fabricado com C6,0M, L2,10, H1,4M Laterais fabricadas com chapa SA E 1020 espessura 3,00mm; Fundo fabricado com chapa SA E 1020 espessura 3,00mm; Divisórias internas fabricadas com chapa SA E 1020 espessura 3,00mm; Divisória para cada tampa, podendo separar até seis tipos de resíduos; Porta traseira bipartida (duas folhas); Portas internas bipartida, com trava e abertura por externa; Sem vedação interna; Com rodas; Com teto; Com 6 tampas de acesso superior; Pintura em tinta Sintética em uma cor sólida indicada pelo cliente; Possibilidade de por logotipo.;
2.1	102627 EP	COM LOGOTIPO	
2.2	G 102617 CC	PINTURA SINTETICA CINZA MASSEY FERGUSON	CÓD. 06779
2.3	ECOPTO DV	DIVISÕES - CORES E TEXTOS PADRÃO	

Quantidade: 10.00

Finame: 3990785

ICMS* %: 18.00

IPI* %: 0.00

Valor Unitário:R\$ 83.620,53

Valor total:R\$ 836.205,30

Valor total + IPI:R\$ 836.205,30

FILIAL PR - MIGRA EQUIPAMENTOS PARA MOVIMENTACAO LTDA

CNPJ 25400600000259

R JOSE STABACH, 200 , BRCAO B, SERRINHA Contenda - PR

Brasil, 83.730-000 Tel. 41 3643-2280

www.migra.ind.br





Contenda, 16 de janeiro de 2026

*Diferença de imposto interestadual, caso haja, não está incluso no preço, e será de responsabilidade do cliente.

Tipo de Contribuinte: Pessoa Jurídica Não Contribuinte

Estado Origem: PR

Estado Destino: SP

O Valor total informado está considerando informações tributárias conforme descrito na cotação.

Qualquer alteração de dados anula os valores informados nesta cotação. Desta forma, é necessário conferência das informações.

Condições gerais

Previsão de entrega	
Validade da proposta	21/01/2026
Frete	Por conta do cliente

Valor Total	R\$ 1.026.947,81
Forma de pagamento	Depósito

Forma de pagamento sujeita a aprovação de crédito. Esta proposta comercial não inclui taxas provenientes de linhas de crédito ou financiamento bancário, ficando as mesmas por conta e responsabilidade do contratante.

Garantia

Garantia de 6 (seis) meses contra defeitos de fabricação.

Assistência técnica prestada na unidade Matriz – Farroupilha / RS.

Marcos
Município de Votuporanga

João Neis
Consultor Comercial
(54) 3261-7203
pecas@migra.ind.br

FILIAL PR - MIGRA EQUIPAMENTOS PARA MOVIMENTACAO LTDA

CNPJ 25400600000259

R JOSE STABACH, 200 , BRCAO B, SERRINHA Contenda - PR

Brasil, 83.730-000 Tel. 41 3643-2280

www.migra.ind.br

Documento enviado para assinatura ao(s): MARCÁ O BRAZ.
Para verificar a(s) assinatura(s), utilize o seu validador preferencial.
e-CAM | PROCESSO ELETRÔNICO | <<<<>>DOCUMENTO OFICIAL<<<<>> DATA / HORA: 20/01/2026 14:17:13 | CÂ MARA MUNICIPAL DE VOTUPORANGA/SP.
CHAVE DE ACESSO: PROTM-566654-6Q8D6J-1Z7D0F | Para validar acesse nosso Portal em: <http://www.camarayvotuporanga.sp.gov.br>.



Braço Flex

Roll On Roll Off

25 Ton

Para caçambas de
6,0m e 6,5m



Assista ao vídeo



Assista ao vídeo

Reboque Flex

Roll On Roll Off

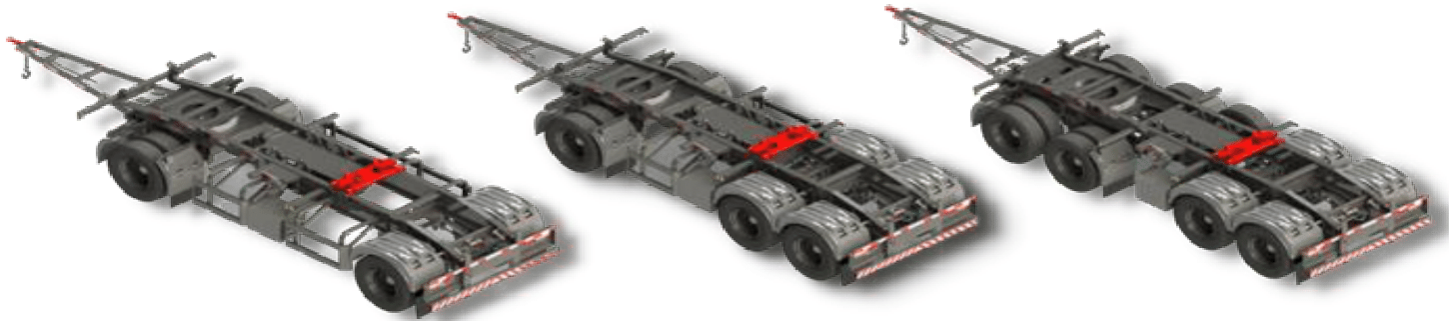

Semi Reboque Flex

Roll On Roll Off



Assista ao vídeo



Documento enviado para assinatura ao(s): MARCÁ O BRAZ.
Para verificar a(s) assinatura(s), utilize o seu validador preferencial.
e-CAM | PROCESSO ELETRÔNICO | <<<<>>DOCUMENTO OFICIAL<<<>> DATA / HORA: 20/01/2026 14:17:13 | CÂ MARA MUNICIPAL DE VOTUPORANGA/SP.
CHAVE DE ACESSO: PROT-566654-6Q8D6J-1Z7D0F | Para validar acesse nosso Portal em: <http://www.camaravotuporanga.sp.gov.br>.

Configurável

Conheça todos os acessórios disponíveis

PORTAS INTEIRAS

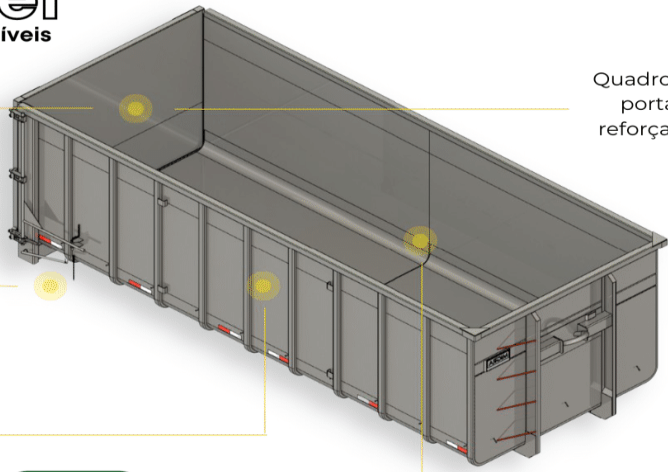

Quadro da porta reforçado

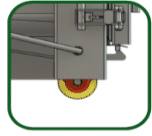
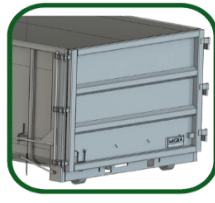

OPCIONAL: Rodas Traseiras

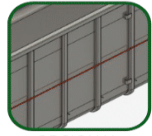

OPCIONAL: Barra para Fixação de Lona



Arcos de Lona

Contentor Flex

Roll On Roll Off

Contentor Base tipo Plataforma

Roll On Roll Off

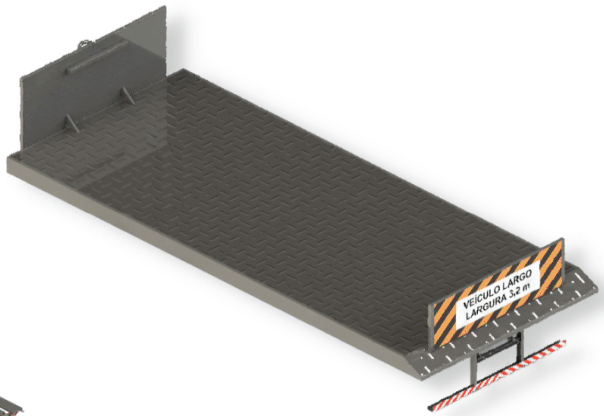
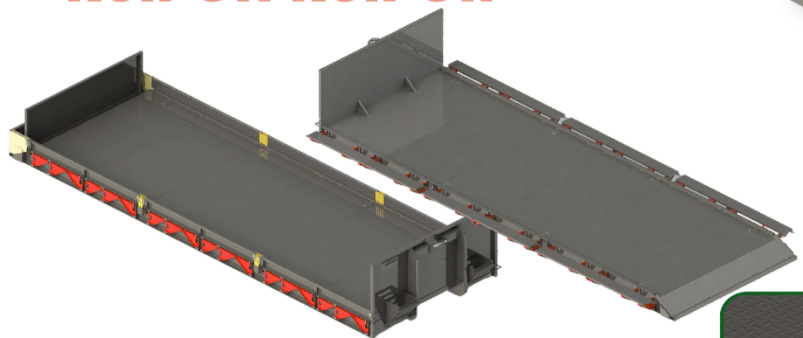

ALONGÁVEL



Assista ao vídeo

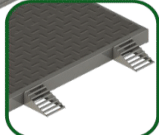

OPCIONAL: Rampas de Acesso



OPCIONAL: Gancho para Máquinas

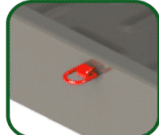

OPCIONAL: Olhal Lateral



OPCIONAL: Rebaixe para Roda de Máquina

Contentor Aberto com Tampas

Roll On Roll Off

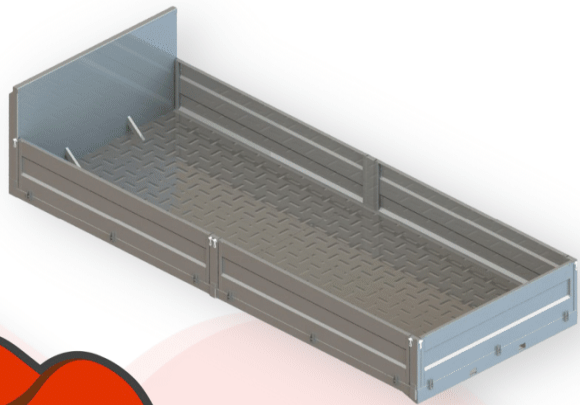
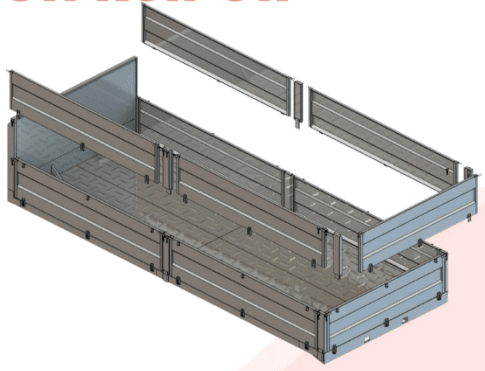

SOBRE TAMPAS



Assista ao vídeo



Documento enviado para assinatura ao(s): MARCÁ O BRAZ.
 Para verificar a(s) assinatura(s), utilize o seu validador preferencial.
 e-CAM | PROCESSO ELETRÔNICO | <<<>>DOCUMENTO OFICIAL<<<>> DATA / HORA: 20/01/2026 14:17:13 | CÂ MARA MUNICIPAL DE VOTUPORANGA/SP.
 CHAVE DE ACESSO: PROTM-566654-6Q8D6J-1Z7D0F | Para validar acesse nosso Portal em: <http://www.camaravotuporanga.sp.gov.br>.





CÂMARA MUNICIPAL DE VOTUPORANGA - 49.677.917/0001-14

RUA VENEZUELA, 3819 | VILA AMÉRICA | CEP. 15502-105

FONE: (17)3421-1188 |

VOTUPORANGA/SP

<http://www.camaravotuporanga.sp.gov.br>

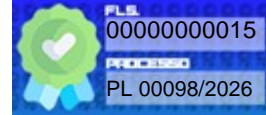

CERTIDÃO DE ADITAMENTO

CERTIFICO e dou fé que o documento **ORÇAMENTO ECOPONTO MÓVEL**, conforme se depreende do documento antecedente, foi juntado ao **PROCESSO LEGISLATIVO Nº 98/2026** em **20/01/2026** às **14:17:13**.

Nada mais.

A presente certidão é gerada automaticamente pelo sistema.

Votuporanga/SP, 20 de janeiro de 2026.

DENISE CRISTINA RAUTCH DA SILVA
ASSESSORA DE GABINETE LEGISLATIVO

Documento enviado para assinatura ao(s): CÂMARA MUNICIPAL DE VOTUPORANGA.
Para verificar a(s) assinatura(s), utilize o seu validador preferencial.
e-CAM | PROCESSO ELETRÔNICO | <<<<<>>>>DOCUMENTO OFICIAL<<<<<>>>> DATA / HORA: 20/01/2026 14:17:20 | CÂMARA MUNICIPAL DE VOTUPORANGA/SP.
CHAVE DE ACESSO: PROT-566675-3X3F3N-2S1X1M | Para validar acesse nosso Portal em: <http://www.camaravotuporanga.sp.gov.br>.





CÂMARA MUNICIPAL DE VOTUPORANGA - 49.677.917/0001-14

RUA VENEZUELA, 3819 | VILA AMÉRICA | CEP. 15502-105

FONE: (17)3421-1188 |

VOTUPORANGA/SP

<http://www.camaravotuporanga.sp.gov.br>

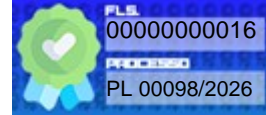

CERTIDÃO DE PUBLICIDADE

CERTIFICO e dou fé que a **VISIBILIDADE** do **PROCESSO LEGISLATIVO Nº 98/2026** foi alterada para **PÚBLICO** em **27/01/2026** às **12:01:08**.

Com a alteração da visibilidade para **PÚBLICO**, o **PROCESSO LEGISLATIVO Nº 98/2026** torna-se disponível em sua integralidade para o público em geral.

Nada mais.

A presente certidão é gerada automaticamente pelo sistema.

Votuporanga/SP, 27 de janeiro de 2026.

PRISCILA MATTAR DELGOBO NEGRINI
AUXILIAR PARLAMENTAR

Documento enviado para assinatura ao(s): PRISCILA MATTAR DELGOBO NEGRINI.
Para verificar a(s) assinatura(s), utilize o seu validador preferencial.
e-CAM | PROCESSO ELETRÔNICO | <<<<<>>>>DOCUMENTO OFICIAL<<<<>>>> DATA / HORA: 27/01/2026 12:03:01 | CÂMARA MUNICIPAL DE VOTUPORANGA/SP.
CHAVE DE ACESSO: PROT-579643-6G3T2R-6B3V2Y | Para validar acesse nosso Portal em: <http://www.camaravotuporanga.sp.gov.br>.





ÍNDICE REVERSO

PROCESSO LEGISLATIVO Nº 98/2026

DOCUMENTO	PÁG.
1. CAPA DIGITAL DATA / HORA: 19/01/2026 10:43:45	1
2. INDICAÇÃO Nº 90/2026 AUTOR(A): MARCÃO BRAZ. DATA / HORA: 20/01/2026 14:12:32	2
3. RELATÓRIO DE ASSINATURAS ELETRÔNICAS DATA / HORA: 20/01/2026 14:16:23	6
4. CERTIDÃO DE ADITAMENTO AUTOR(A): DENISE CRISTINA RAUTCH DA SILVA. DATA / HORA: 20/01/2026 14:16:28	7
5. ORÇAMENTO ECOPONTO MÓVEL AUTOR(A): MARCÃO BRAZ. DATA / HORA: 20/01/2026 14:17:13	8
6. RELATÓRIO DE ASSINATURAS ELETRÔNICAS DATA / HORA: 20/01/2026 14:17:17	14
7. CERTIDÃO DE ADITAMENTO AUTOR(A): DENISE CRISTINA RAUTCH DA SILVA. DATA / HORA: 20/01/2026 14:17:20	15
8. CERTIDÃO DE ALTERAÇÃO DE VISIBILIDADE AUTOR(A): PRISCILA MATTAR DELGOBO NEGRINI. DATA / HORA: 27/01/2026 12:03:01	16
9. ÍNDICE REVERSO DATA / HORA: 04/03/2026 09:36:32	17

Documento enviado para assinatura ao(s): CÂMARA MUNICIPAL DE VOTUPORANGA.
Para verificar a(s) assinatura(s), utilize o seu validador preferencial.
e-CAM | PROCESSO ELETRÔNICO | <<<<<>>>> DOCUMENTO OFICIAL <<<<<>>>> DATA / HORA: 04/03/2026 09:36:32 | CÂMARA MUNICIPAL DE VOTUPORANGA/SP.
CHAVE DE ACESSO: PROT-890696-3J3D8Q-508Z30 | Para validar acesse nosso Portal em: <http://www.camaravotuporanga.sp.gov.br>.